

PEDESTAL AIR CIRCULATOR

SAVE THESE INSTRUCTIONS

Your Air Circulator has been designed and manufactured using the latest in technology. However, as with all appliances, it is recommended that you note the following:

- **ALWAYS** unplug unit for cleaning, wipe with damp cloth and mild detergent.
- **ALWAYS** unplug when not in use.
- **ALWAYS** unplug when moving fan from one place to the next.
- **DO NOT** allow unit to become wet or damp.
- **DO NOT** oil, motor is permanently lubricated.
- **DO NOT** put foreign objects through the fan guard into blade.
- **WARNING:** To reduce the risk of fire and shock, do not use this fan with a solid state speed control device.
- **WARNING:** To reduce the risk of fire and electric shock from broken or damaged cord, install flexible harness wrap to the cable as shown in Figure 4. Secure in place using two wire ties. This will prevent the abrasion of the cable on the bushing as the fan motor oscillates.

NOTE: At least 2" of harness wrap should go inside the column through the bushing. The other end of the wrap should stay as close to the cord connector as possible.

ASSEMBLY INSTRUCTIONS

(Read all assembly instructions before beginning with the assembly of the fan.)

CAUTION: DO NOT install oscillating fans upside down as this may allow the fan to fall or become permanently damaged. Mount only as shown in this manual with the fan head on top of the bracket.

- A. See Figure 2. Insert rubber grommet (1) into large hole on base (2). Route power cord (3) from the bottom of the pedestal column (4) through the large center hole of the base and out through the other large hole on the base.
- B. Mount the column to the base using five 5/16. 18x3/4" carriage bolts (5) lock washers (6) and nuts (7).

NOTE: For oscillating models, now refer to motor assembly instructions included with the motor. With motor assembled, go on to step C. For all others, go directly to step C.

- C. See Figure 2. Mount the motor assembly (5) to the pedestal column (4) using 1/2-13x1" bolt (10), lock washers (6), and hex nut (7), and 1/4-20x1" bolt (11), lock washers (9), and hex nut (8).
- D. See Figure 3. Mount the rear guard (12) to the motor studs using #10 flat washers (13), lock washers (14), and hex nuts (15). Note that one flat washer must be placed on each motor stud before the guard is mounted.

NOTE: Front and rear guards are identical.

- E. Slide the fan blade onto the shaft. The hub of the blade faces away from the motor. Allow approximately 1/2" of the shaft to protrude beyond the front of the hub. Tighten the set screw against the flat on the motor shaft. **CAUTION:** Tightening the set screw on rounded portion of shaft may mar shaft and result in blade being impossible to remove.
- F. Mount the front guard to the rear guard by snapping the alternating hooks of the front and rear guards under the outer ring of the opposite guard. A screwdriver is required to snap the hooks in place.

Note: Check all hardware before use to make sure all is tight.

- G. Connect the power cord from the motor to the power cord of the pedestal column.
- H. Adjust the desired height of the column by loosening the collar locking screw on the upper portion of the lower column using a hex key wrench. Set the desired height (See Figure 5). Make sure the screw is secured before operation of the fan.
- I. See Figure 6. For HD series models, attach wheels (23) to the wheel bracket (17) on the base (18), using 1/4-20x2 1/4" bolts (19), washers (20), spacers (21), and hex nuts (22). See Figure 6 below.
- J. Plug the power cord from the base directly into 110-120 VAC 3 prong grounded outlet.

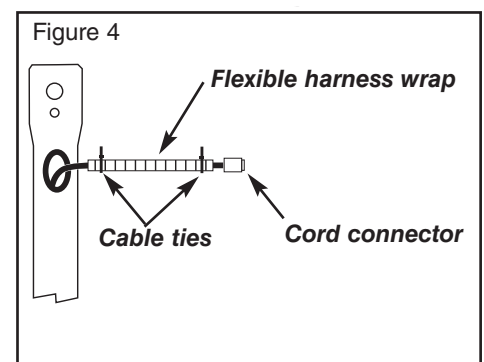
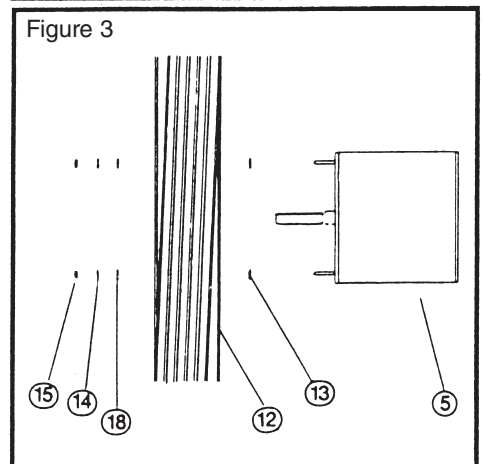
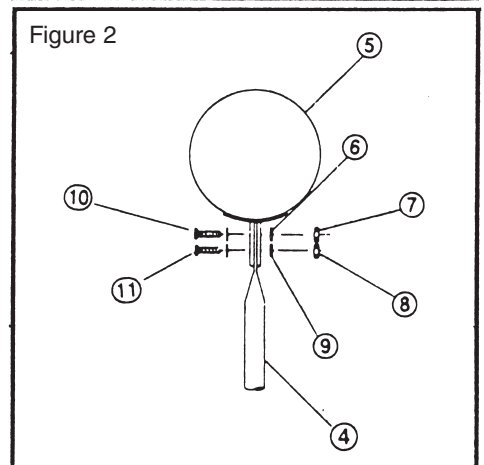
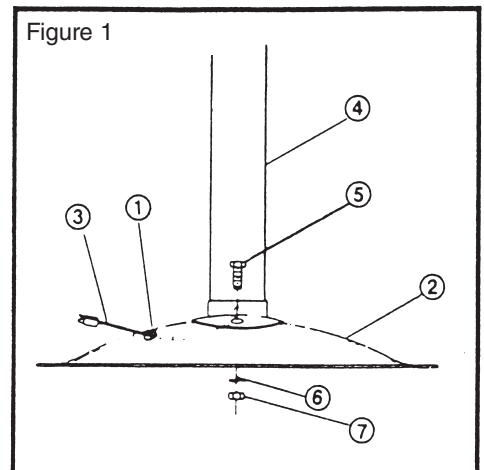

OPERATING INSTRUCTIONS

To move the heavy duty fan, carefully tip the fan toward the wheels and roll to the new location. To move the regular fan, it is recommended the fan be carried or tilted on base edge and rolled to the next location. Do not drag the fan base while moving the fan.

The speed of the fan can be controlled by the switch. The sequence is High, Low, Off.

The angle of the fan and motor may be adjusted approximately 40 degrees up to 15 degrees down by loosening the two motor mounting bolts. Once adjusted, make sure the bolts are securely tightened before continued operation.

PARTS LIST

ITEM	QTY.	DESCRIPTION
18	1	24/30 inch base with wheels
19	2	Screw, 1/4 - 20 x 2-1/4
20	2	Washer, 1/4 inch flat zinc
21	2	Spacer, 1/4 ID x 1-5/8 long
22	2	Nut, 1/4 - 20 Hex w/nylok insert
23	2	Wheel, Plastic 30/36 inch fans

Figure 5

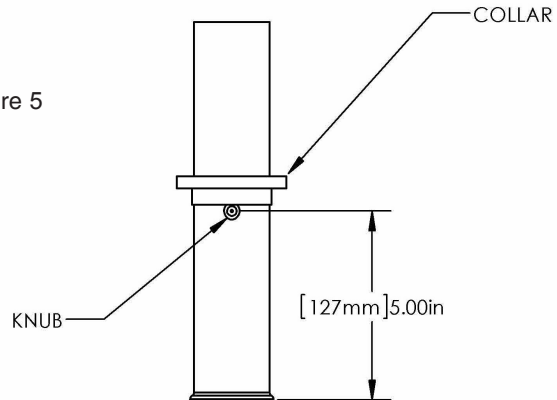

NOTE: COLLAR NOT TO EXCEED THE TOP OF THE KNUB. SEE ILLUSTRATION.

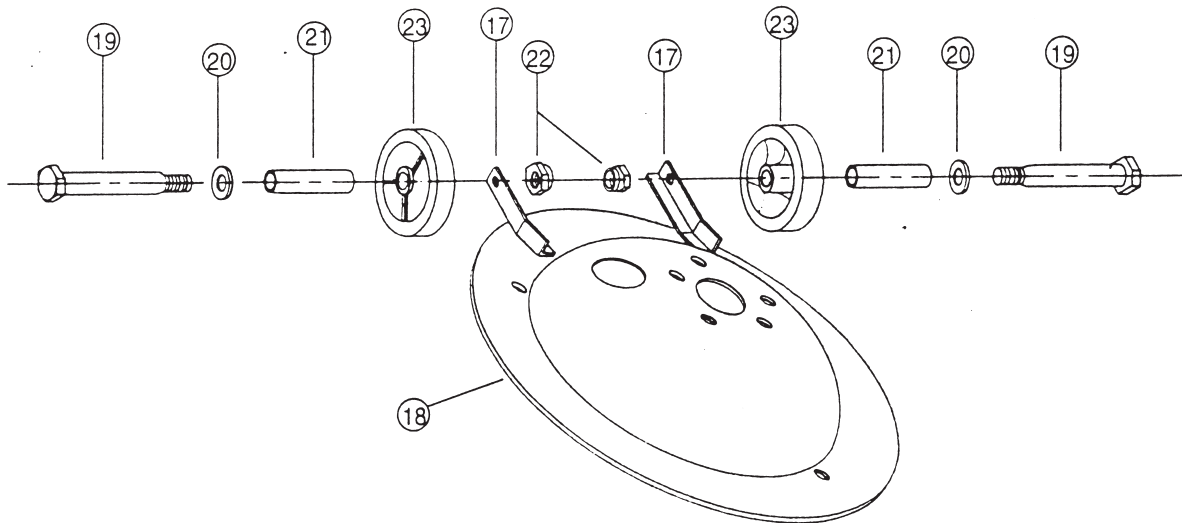

Figure 6

HOW TO OBTAIN WARRANTY SERVICE AND WARRANTY PARTS PLUS GENERAL INFORMATION

1. Warranty Service or Parts **1-800-642-4328**
2. Purchase Replacement Parts **1-800-654-3545**
3. General Product Information **www.marleymep.com**



Note: When obtaining service always have the following:

1. Model number of the product
2. Date of manufacture
3. Part number or description



Marley
Engineered Products

470 Beauty Spot Rd. East
Bennettsville, SC 29512 USA

VENTILATEUR SUR PIED

LIRE ET CONSERVER CES INSTRUCTIONS

Votre ventilateur a été conçu et fabriqué en utilisant la technologie la plus récente;

Cependant, comme avec tous les appareils, il est nécessaire de retenir les points suivants :

- TOUJOURS débrancher l'unité avant son nettoyage, à l'aide d'un chiffon humidifié avec du détergent doux.
- TOUJOURS débrancher l'unité quand elle ne sert pas.
- TOUJOURS débrancher l'unité pour la déplacer d'un endroit à un autre.
- NE PAS laisser l'unité devenir humide ou mouillée.
- NE PAS lubrifier, les roulements du moteur sont lubrifiés à vie.
- NE PAS introduire d'objets étrangers au travers de la protection du ventilateur pour toucher ses pales.
- **AVERTISSEMENT** : Pour réduire le risque de départ d'incendie et de commotion électrique, ne pas utiliser de contrôle de vitesse à semiconducteur.
- **AVERTISSEMENT** : Pour réduire le risque de départ d'incendie et de commotion électrique venant d'un cordon d'alimentation cassé ou endommagé, installez une protection flexible sur ce câble comme montré en Figure 4. Fixez-la en place en utilisant deux ligatures. Cela évitera l'abrasion du câble sur l'épaule quand le moteur du ventilateur oscille.

Remarque : Au moins 5 cm de recouvrement de câble doit entrer dans la colonne au travers de la bague. L'autre extrémité du recouvrement doit arriver aussi près que possible du connecteur de cordon.

INSTRUCTIONS DE MONTAGE

(Lire toutes les instructions d'assemblage avant de commencer à monter le ventilateur.)

ATTENTION : NE PAS installer de ventilateurs oscillants à l'envers, cela pourrait les faire tomber ou les endommager de façon permanente. Ne les monter que comme indiqué dans ce manuel, avec la tête de ventilation en haut du support.

- Voir la Figure 1. Insérer le passe-fils en caoutchouc (1) dans les gros trous du socle (2). Faire passer le cordon secteur (3) depuis le bas de la colonne du pied (4) au travers du gros trou central du socle pour ressortir par l'autre gros trou du socle.
- Monter la colonne sur le socle en utilisant cinq boulons de carrosserie de 5/16 - 18x3/4" (5) avec rondelles de blocage (6) et écrous (7).
REMARQUE : Pour les modèles à oscillation, se reporter maintenant aux instructions de montage du moteur jointes au moteur. Une fois le moteur monté, passer à l'étape C. Pour tous les autres ventilateurs, aller directement à l'étape C.
- Voir la Figure 2. Monter l'ensemble de moteur (5) sur la colonne de pied (4) en utilisant boulon de 1/2-13x1" (10), rondelles de blocage (6) et écrous 6 pans ut (7), et boulon de 1/4-20x1" (11), rondelles de blocage (9) et écrou 6 pans (8).
- Voir la Figure 3. Monter la protection arrière (12) sur les goujons du moteur, en utilisant rondelles calibre 10 (13), rondelles de blocage (14) et écrous 6 pans (15). Noter qu'une rondelle plate doit être placée sur chaque goujon de moteur avant d'y monter la protection.
REMARQUE : Les protections frontale et arrière sont des pièces identiques.
- Glisser les pales de ventilateur sur l'arbre. Le moyeu des pales avec vis de blocage doit être tourné à l'opposé du moteur. Laisser dépasser 1/2" de l'arbre du moteur au-delà de l'avant des pales. Serrer les vis de blocage sur le méplat de l'arbre. **ATTENTION** : Le serrage des vis de blocage sur une portion ronde de l'arbre peut le marquer et entraîner que les pales deviennent impossibles à démonter ensuite.
- Assembler la protection frontale sur la protection arrière, en engageant les crochets alternés des deux protections sous la bague de la protection de la protection opposée. Un tournevis est nécessaire pour mettre ces crochets en positions de verrouillage.

Remarque : Vérifier le bon serrage de toute la visserie avant de faire tourner le ventilateur.

- Brancher le cordon d'alimentation du moteur sur le cordon secteur de la colonne du pied.
- Régler la hauteur voulue pour la colonne en desserrant la vis de blocage du collier sur la portion la plus haute de la colonne inférieure, en utilisant une clé 6 pans. Faire coulisser à la hauteur voulue Voir la Figure 5. S'assurer que cette vis est bien resserrée avant de mettre en marche le ventilateur.

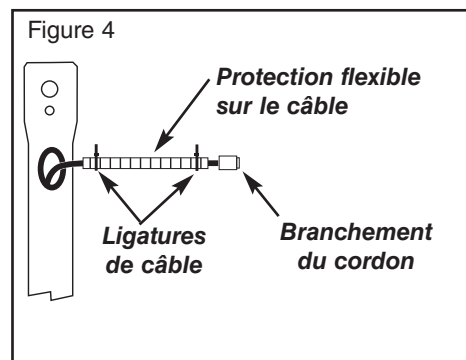
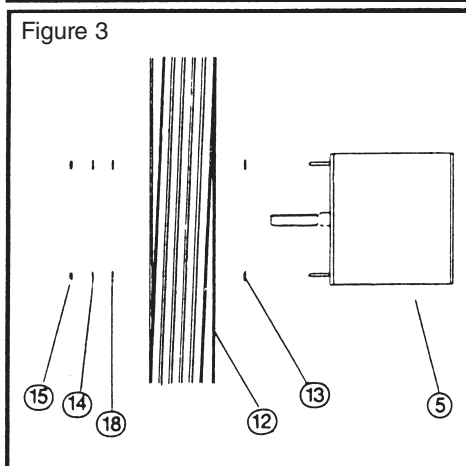
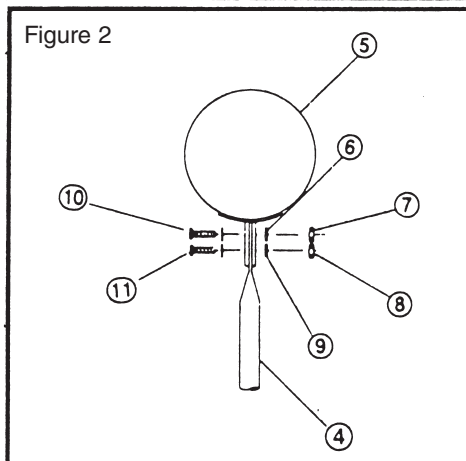
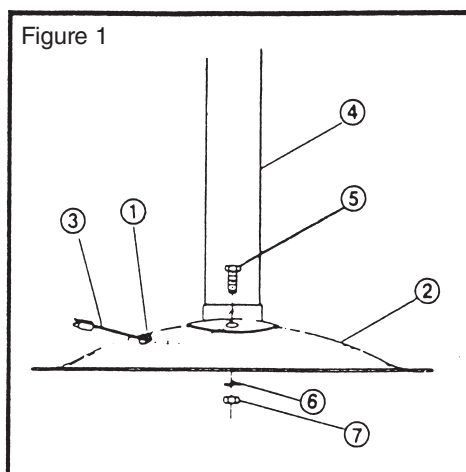

- I. Voir la Figure 6. Pour les modèles de la série HD, fixer les roues (23) au support de roues (17) sur le socle (18), en utilisant boulons de 1/4-20x2 1/4" (19), rondelles (20), entretoises (21) et écrous 6 pans (22).
- J. Brancher le cordon d'alimentation du socle directement dans une prise secteur 110-20 V CA à trois broches reliée à la terre.

MODE D'EMPLOI

Pour déplacer le ventilateur très résistant, pencher avec soin la tête de ventilation vers les roues et pousser l'unité très lourde vers son nouvel emplacement. Pour déplacer un ventilateur normal, il est recommandé de le porter, le pencher vers le bord du socle ou rouler en place. Ne pas remorquer le socle de ventilateur durant son déplacement.

La vitesse de rotation du ventilateur peut être commandée par un commutateur. Les positions de commande sont High (vitesse élevée), Low (vitesse réduite) et Off (arrêt).

L'angle du ventilateur et du moteur peut se régler d'environ 40° vers le haut et 15° vers le bas en desserrant les deux boulons de montage du moteur. Une fois le réglage effectué, s'assurer que ces boulons sont bien resserrés avant de reprendre le fonctionnement.

LISTE DE PIÈCES

RÉF.	QTÉ	DESCRIPTION
18	1	Socle de 24/30" avec roues
19	2	Vis, 1/4" - 20 x 2-1/4"
20	2	Rondelle plate en zinc, 1/4"
21	2	Entretoise, Ø interne 1/4" x longueur 1-5/8"
22	2	Écrou 6 pans avec insert Nylok, 1/4 - 20"
23	2	Roue en plastique, pour ventilateurs 30/36"

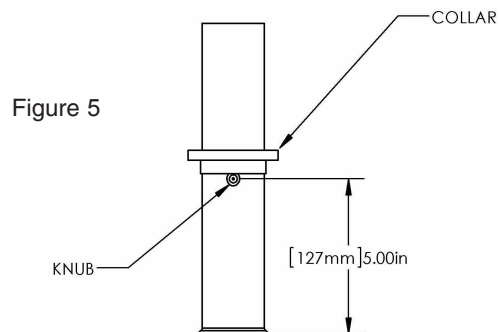

NOTE: COLLAR NOT TO EXCEED THE TOP OF THE KNUB. SEE ILLUSTRATION.

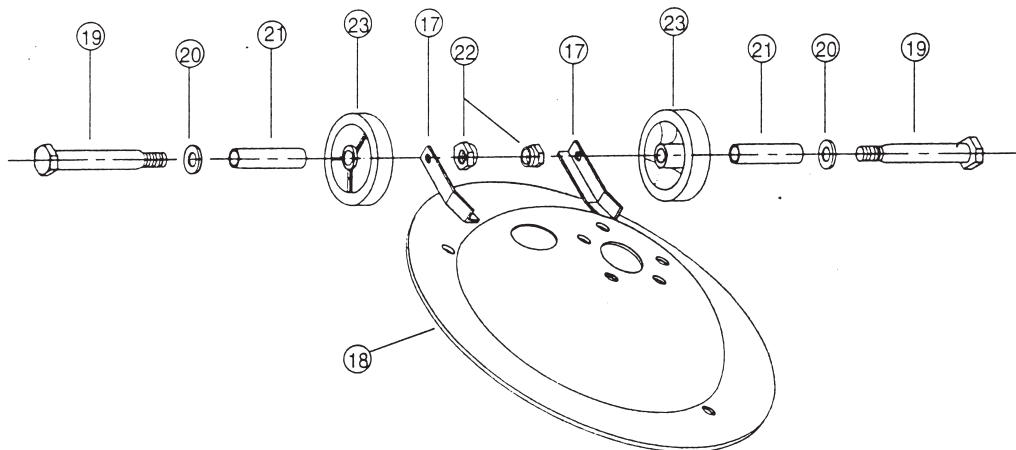

Figure 6

COMMENT OBTENIR DU SERVICE ET DES PIÈCES DANS LE CADRE DE LA GARANTIE ET DES INFORMATIONS GÉNÉRALES SUR LES PRODUITS

1. Service et pièces sous garantie
2. Pièces détachées achetées
3. Informations générales sur les produits

1-800-642-4328

1-800-654-3545

www.marleymep.com



Remarque - Pour obtenir le service sous garantie vous devez toujours avoir préparé :

1. Référence de modèle du produit
2. Date de fabrication
3. Numéro ou description de pièce



Marley
Engineered Products

470 Beauty Spot Rd. East
Bennettsville, SC 29512 USA