



Marley

Engineered Products



S1500TB & S1504TB Electric Toe Space Heaters with built-in thermostat

Installation & Maintenance Instructions

Dear Owner,

Congratulations! Thank you for purchasing this new heater manufactured by Marley Engineered Products. You have made a wise investment selecting the highest quality product in the heating industry. Please carefully read the installation and maintenance instructions shown in this manual. You should enjoy years of efficient heating comfort with this product from Marley Engineered Products... the industry's leader in design, manufacturing, quality and service.

*... The Employees of
Marley Engineered Products*



WARNING



Read Carefully - These instructions are written to help you prevent difficulties that might arise during installation of heaters. Studying the instructions first may save you considerable time and money later. Observe the following procedures, and cut your installation time to a minimum. **To reduce risk of fire or electric shock:**

1. Disconnect all power coming to heater at main service panel before wiring or servicing.
2. All wiring must be in accordance with the National and Local Electrical Codes and the heater must be grounded as a precaution against possible electric shock.
3. Verify the power supply voltage coming to heater matches the ratings printed on the heater nameplate before energizing.
4. This heater is hot when in use. To avoid burns, do not let bare skin touch hot surfaces.
5. Do not insert or allow foreign objects to enter any ventilation or exhaust opening as this may cause an electric shock, fire, or damage to the heater.
6. To prevent a possible fire, do not block air intakes or exhaust in any manner. Keep combustible materials, such as crates, drapes, etc., away from heater. Do not install behind doors, furniture, towels, or boxes.
7. A heater has hot and arcing or sparking parts inside. Do not use it in areas where gasoline, paint or flammable liquids are stored.
8. Use this heater only as described in this manual. Any other use not recommended by the manufacturer may cause fire, electric shock, or injury to persons.
9. This heater is not approved for use in corrosive atmospheres such as marine, green house or chemical storage areas.

SAVE THESE INSTRUCTIONS



WARNING

TO REDUCE RISK OF FIRE OR ELECTRICAL SHOCK, **DO NOT** INSTALL WITHOUT BACK BOX. **DO NOT** OPERATE WITHOUT GRILLE INSTALLED.

CAUTION



1. **DO NOT** USE HEATER FOR DRY OUT. PAINT, PLASTER, SAW-DUST, AND DRYWALL SANDING DUST MUST BE KEPT OUT OF HEATER.

2. THE HEATER IS HOT WHEN IN USE. **DO NOT** INSTALL THE HEATER BEHIND DOOR, BEHIND TOWEL RACK, IN CLOSET, WHERE CURTAINS OR DRAPES COULD TOUCH OR BECOME SCORCHED BY HEATER, OR WHERE AIRFLOW TO HEATER MAY BE OBSTRUCTED. KEEP ELECTRICAL CORDS, BEDDING, FURNITURE AND OTHER COMBUSTIBLES AWAY FROM HEATER.

CAUTION



FOR PROPER OPERATION: HEATER IS EQUIPPED WITH BUILT-IN THERMOSTAT. IF A WALL THERMOSTAT IS USED, A SEPARATE FEED FROM WALL THERMOSTAT TO HEATER IS REQUIRED. SEE WIRING DIAGRAM FIG 3.

NOTE: Hole location should be 12" from corner and 1/4" above finished floor.

CAUTION



USE OF REMOTE THERMOSTAT WHICH SHUTS OFF POWER TO HEATER DEFEATS FAN DELAY FEATURE AND DOES NOT ALLOW HEATER TO COOL DOWN AS REQUIRED. WIRING HEATER IN THIS MANNER WILL RESULT IN OVER-HEATING AND POSSIBLE DAMAGE TO HEATER AND/OR SURROUNDINGS. WIRE HEATER EXACTLY AS SHOWN IN WIRING DIAGRAMS, FIG. 2 & FIG. 3.

HORIZONTAL INSTALLATION ONLY

This heater may be wired with standard building wiring (rated minimum 60° C).

1. Cut a 14 1/4" x 3 5/8" (361.9 x 92.1 mm) opening at desired location as shown in Fig. 1. Keep clearance area free of obstructions.
2. Remove top cover from heater enclosure by removing the cover screws.
3. Determine which knockout in enclosure will be used for field wiring and remove (see Fig 1). Install strain relief (field supplied).
4. Fish field wiring through strain relief leaving 6" (12.7 mm) of wire inside box.
5. Make wiring connection, attaching field wiring to two (2) black pigtail leads for 240/208V model, or to black and white pig tail leads for 120V model with wirenuts (provided). Connect field ground lead to ground pigtail with wirenut (provided). See Fig. 2.

Fig. 1

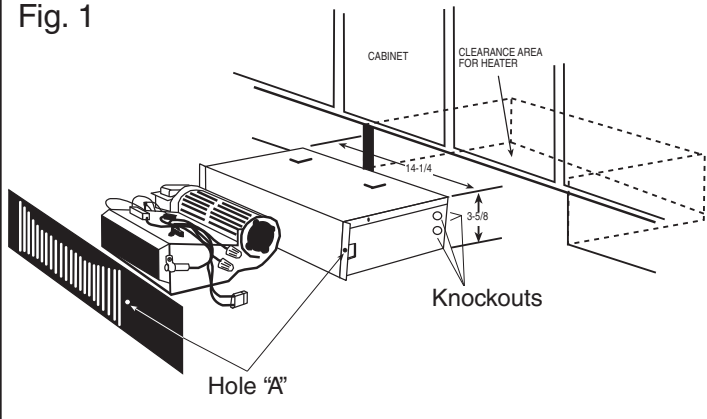

NOTE: If wall thermostat is used:

- a. A double pole wall thermostat of the type where both poles cycle on and off by temperature change cannot be used with this heater. Only one pole may cycle and this pole must cycle heating element only, not the motor. Cycling both supply leads will defeat fan delay off feature and result in over-heating and possible damage to heater.
 - b. Disconnect blue lead from built-in thermostat lead at point A on wiring diagram, Fig. 3. Cap off thermostat lead with wirenut. Connect blue lead to field supply lead from load side of thermostat. (See Fig. 3) Make remaining field wiring connections per Fig. 3.
6. Replace and secure top cover on heater enclosure, and then position heater into opening.
 7. Using the holes in the flanges of the enclosure for a template, secure both the front grille and the heater by drilling two .093" (3/32") (2.3 mm) diameter holes into the cabinet board and installing two No. 6 x 3/4" (152.4 x 19 mm) screws (supplied) through hole "A." (See Fig. 1).

SPECIFICATIONS

Model No	Wattage	Voltage	Amperage
S1500TB	$\frac{1500}{750}$	120	$\frac{12.5}{6.3}$
S1504TB	$\frac{1500 / 1125}{750 / 564}$	240 / 208	$\frac{6.3 / 5.4}{3.1 / 2.7}$

TO CHANGE WATTAGE OUTPUT

The chart shows the wattages available by model. Each heater is factory wired for its maximum wattage. To change wattage remove the Red Jumper at left side of element (See Fig. 3 & 4).

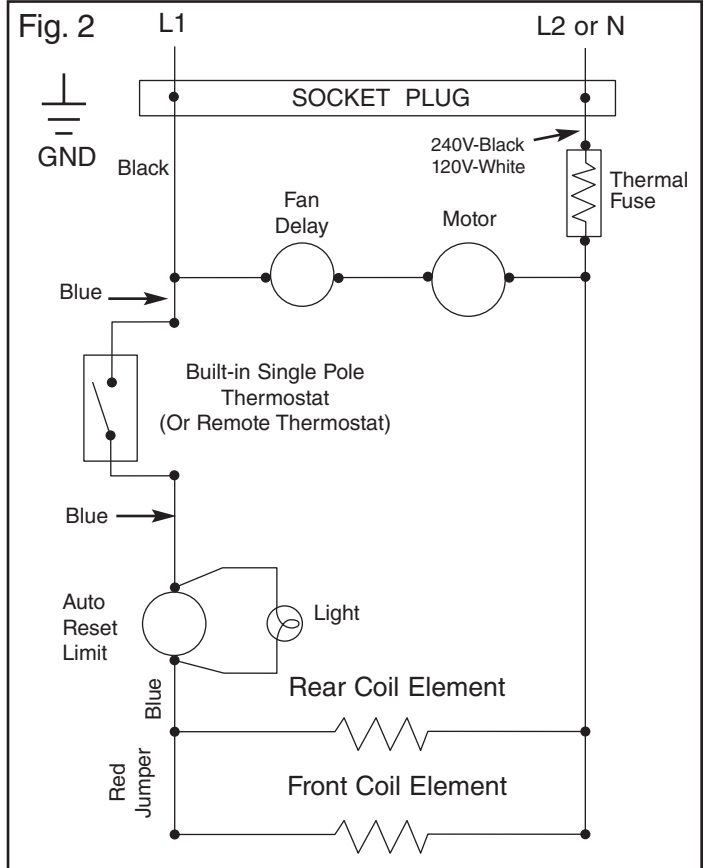

Wiring Diagram - For Built-in Thermostat
For 750 watt, remove red jumper

IMPORTANT INFORMATION

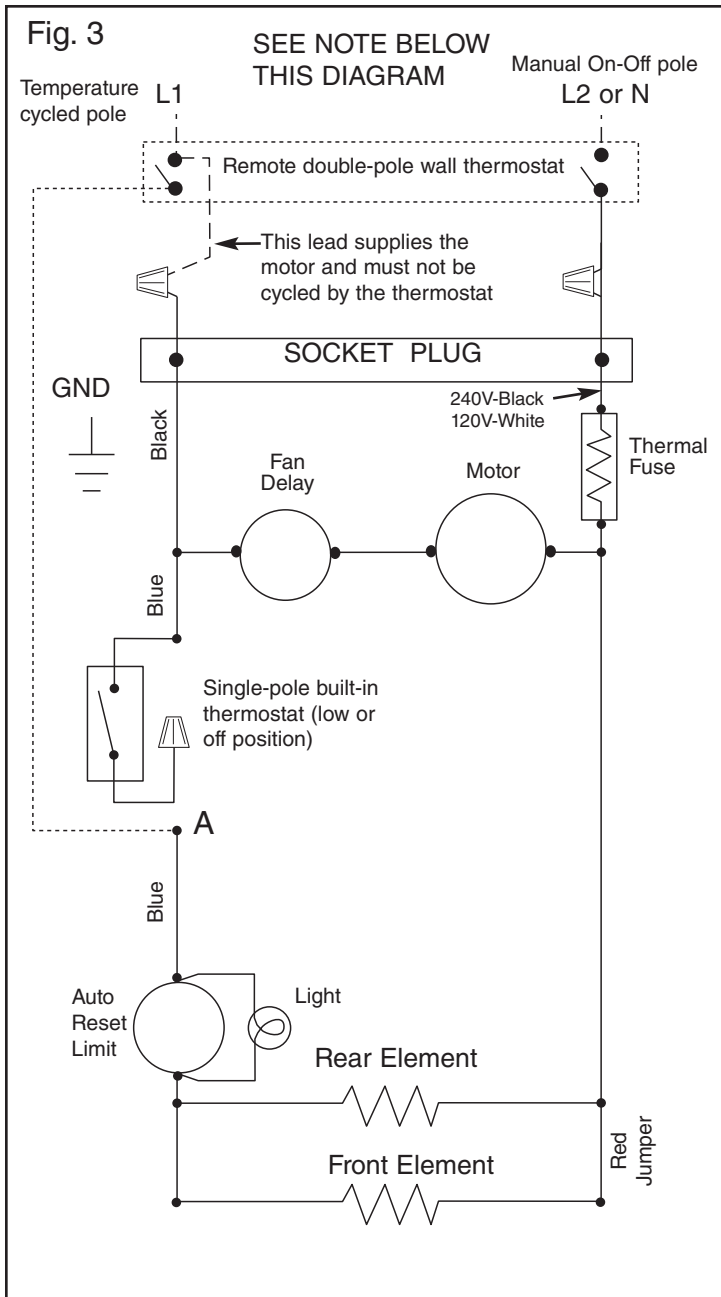

Wiring Diagram - For Remote Thermostat
For 750 watt, remove red jumper

NOTE: If wall thermostat is used: a double pole wall thermostat of the type where both poles cycle on and off by temperature change cannot be used with this heater. Only one pole may cycle and this pole must cycle heating element **only**, **not** the motor. Cycling both supply leads will defeat fan delay off feature and result in over-heating and possible damage to heater.

WARNING

YOUR HEATER IS PROVIDED WITH A BACK-UP THERMAL SAFETY FUSE THAT WILL OPEN ONLY IF THE HEATER IS IN NEED OF MAJOR REPAIRS. **DO NOT BYPASS THIS FUSE.** THE HEATER CAN ONLY BE REPAIRED BY A QUALIFIED SERVICE CENTER.

CAUTION

FOR CORRECT AND CONTINUED SAFE OPERATION, YOUR HEATER MUST BE INSPECTED AND CLEANED PERIODICALLY. DEPENDING ON THE APPLICATION, THE HEATER SHOULD BE INSPECTED AND CLEANED AT LEAST ANNUALLY. IF USED AS PRIMARY HEAT, INSPECT AND CLEAN HEATER AT LEAST TWICE A YEAR OR MORE OFTEN IF NECESSARY. DO NOT CONTINUE TO USE THIS HEATER IF LINT AND DIRT HAVE ACCUMULATED INSIDE HEATER.

TO CLEAN HEATER:

1. Disconnect power at main service panel.
2. Remove screws and grille.
3. Slide heater and back box out.
4. Remove top of enclosure.
5. Clean blower and inside of heater using vacuum cleaner w/ brush attachment.
6. Carefully spin blower wheel with finger to make sure it turns freely. Look for any damage or overheating of wiring connectors or components. If any problem is discovered, discontinue use of heater until it is repaired.
7. Replace cover.
8. Slide heater back in place.
9. Secure grille and heater with screws.
10. Reconnect power.
11. Verify heater operates properly

OPERATIONAL NOTICE

Your heater is equipped with an automatic reset limit control that will automatically turn the heater OFF to prevent a fire if the heater overheats. Should this occur, the indicator light will illuminate and will continue to shine until the limit resets.

CAUTION

THE ILLUMINATED INDICATOR LIGHT SIGNIFIES THE HEATER HAS BEEN SUBJECTED TO SOME ABNORMAL CONDITION CAUSING IT TO OVERHEAT. CHECK HEATER TO INSURE THAT IT HAS NOT BEEN BLOCKED IN ANY MANNER (IF SO, REMOVE BLOCKAGE). IF THERE IS NO INDICATION OF BLOCKAGE IT IS RECOMMENDED THE HEATER BE CHECKED BY A REPUTABLE ELECTRICIAN OR REPAIR SERVICE TO INSURE THE HEATER HAS NOT BEEN DAMAGED.



NAMEPLATE

MODEL NO. S1504TB	DATE CODE 0107
FAN FORCED WALL HEATER	
240 VOLTS AC	1500/750 WATTS
	6.2/3.1 AMPS
CAUTION: USE ONLY WITH TS ENCLOSURE. DO NOT OPERATE WITHOUT GRILLE IN PLACE.	
ATTENTION: UTILISER UNIQUEMENT AVEC UN BOÎTIER TS. NE PAS FAIRE FONCTIONNER SANS LA GRILLE.	
PRECAUTION: USARLO SÓLO CON LA CUBIERT A TS. NO DEVE ENCENDERSE SIN LA REJILLA.	



Marley Engineered Products
BENNETTSVILLE, SC 29512

LIMITED WARRANTY

All products manufactured by Marley Engineered Products are warranted against defects in workmanship and materials for one year from date of installation, except heating elements which are warranted against defects in workmanship and materials for five years from date of installation. This warranty does not apply to damage from accident, misuse, or alteration; nor where the connected voltage is more than 5% above the nameplate voltage; nor to equipment improperly installed or wired or maintained in violation of the product's installation instructions. All claims for warranty work must be accompanied by proof of the date of installation.

The customer shall be responsible for all costs incurred in the removal or reinstallation of products, including labor costs, and shipping costs incurred to return products to Marley Engineered Products Service Center. Within the limitations of this warranty, inoperative units should be returned to the nearest Marley authorized service center or the Marley Engineered Products Service Center, and we will repair or replace, at our option, at no charge to you with return freight paid by Marley. It is agreed that such repair or replacement is the exclusive remedy available from Marley Engineered Products.

THE ABOVE WARRANTIES ARE IN LIEU OF ALL OTHER WARRANTIES EXPRESSED OR IMPLIED, AND ALL IMPLIED WARRANTIES OF MERCHANTABILITY AND FITNESS FOR A PARTICULAR PURPOSE WHICH EXCEED THE AFORESAID EXPRESSED WARRANTIES ARE HEREBY DISCLAIMED AND EXCLUDED FROM THIS AGREEMENT. MARLEY ENGINEERED PRODUCTS SHALL NOT BE LIABLE FOR CONSEQUENTIAL DAMAGES ARISING WITH RESPECT TO THE PRODUCT, WHETHER BASED UPON NEGLIGENCE, TORT, STRICT LIABILITY, OR CONTRACT.

Some states do not allow the exclusion or limitation of incidental or consequential damages, so the above exclusion or limitation may not apply to you. This warranty gives you specific legal rights, and you may also have other rights which vary from state to state.

For the address of your nearest authorized service center, contact Marley Engineered Products in Bennettsville, SC, at 1-800-642-4328. Merchandise returned to the factory must be accompanied by a return authorization and service identification tag, both available from Marley Engineered Products. When requesting return authorization, include all catalog numbers shown on the products.

HOW TO OBTAIN WARRANTY SERVICE AND WARRANTY PARTS PLUS GENERAL INFORMATION

- | | |
|--------------------------------|---|
| 1. Warranty Service or Parts | 1-800-642-4328 |
| 2. Purchase Replacement Parts | 1-800-654-3545 |
| 3. General Product Information | www.marleymep.com |

Note: When obtaining service always have the following:

1. Model number of the product
2. Date of manufacture
3. Part number or description



Marley
Engineered Products

470 Beauty Spot Rd. East
Bennettsville, SC 29512 USA

ECR 39295

Part No. 5200-2329-005

11/11



Marley

Engineered Products

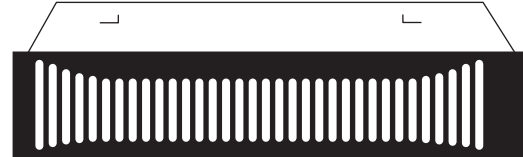

S1500TB & S1504TB

Calefactores Eléctricos a Ras del
Piso con termostato incorporado

Instrucciones de Instalación y Mantenimiento

Estimado Propietario:

¡Felicitaciones! Gracias por comprar este nuevo calefactor fabricado por Marley Engineered Products. Al seleccionar el producto de más alta calidad de la industria de calefacción, usted ha hecho una sabia inversión. Por favor, lea cuidadosamente las instrucciones de instalación y mantenimiento incluídas en este manual. Así podrá disfrutar de años de calefacción confortable y eficiente con este producto de Marley Engineered Products ... el líder de la industria en diseño, fabricación, calidad y servicio.

*... Los Empleados de
Marley Engineered Products*



ADVERTENCIA



Lea Cuidadosamente - Estas instrucciones están escritas para ayudarlo a superar las dificultades que podrían aparecer durante la instalación de calefactores. El estudio previo de estas instrucciones le ahorrará considerable tiempo y dinero en el futuro. Observe los procedimientos que siguen, y reducirá el tiempo de instalación a un mínimo.
Para reducir el peligro de incendio o choque eléctrico:

1. Antes de proceder a tareas de cableado o de reparación del calefactor, corte la alimentación eléctrica al mismo desde el tablero principal de servicio.
2. Todo el cableado debe hacerse de conformidad con los Códigos Eléctricos nacionales y locales, y el calefactor debe estar conectado a tierra, como precaución contra un posible choque eléctrico.
3. Antes de aplicar alimentación eléctrica, verifique que la tensión de alimentación provista al calefactor sea compatible con la tensión nominal impresa en la placa de características del calefactor.
4. Cuando está en funcionamiento, el calefactor está muy caliente. Para evitar quemaduras, evite el contacto directo de su piel con las superficies calientes.
5. No inserte ni permita que entren objetos extraños en ninguna abertura de ventilación o de descarga, porque esto puede ser causa de choque eléctrico, incendio o daño al calefactor.
6. Para evitar un posible incendio, no bloquee entradas ni salidas de aire de ninguna manera. Mantenga los materiales combustibles, tales como embalajes de madera, cortinados, etc., alejados del calefactor. No lo instale detrás de puertas, muebles, toalleros o cajas.
7. Un calefactor tiene en su interior piezas calientes, y piezas en donde se producen arcos o chispas. No lo use en áreas en las que se almacene gasolina, pinturas o líquidos inflamables.
8. Use esta unidad en la forma prevista por el fabricante exclusivamente. Cualquier otra forma de uso no recomendada por el fabricante puede ser causa de incendio, choque eléctrico o daños personales.
9. Este calefactor no está aprobado para su uso en atmósferas corrosivas tales como áreas marítimas, invernaderos o lugares de almacenamiento de productos químicos.

GUARDE ESTAS INSTRUCCIONES



ADVERTENCIA

PARA REDUCIR EL RIESGO DE INCENDIO O CHOQUE ELÉCTRICO, **NO** INSTALE EL CALEFACTOR SIN LA CAJA POSTERIOR. **NO** LO OPERE SIN QUE ESTÉ INSTALADA LA REJILLA.

ATENCIÓN



1. **NO** USE EL CALEFACTOR PARA SECADO. **NO** DEJE ENTRAR PINTURA, YESO, ASERRÍN O POLVO DE LIJADO DE PAREDES SECAS, EN EL CALEFACTOR.

2. CUANDO ESTÁ EN FUNCIONAMIENTO, EL CALEFACTOR ESTÁ MUY CALIENTE. **NO** LO INSTALE DETRÁS DE UNA PUERTA, DETRÁS DE UN TOALLERO, EN UN PLACARD, EN UN LUGAR EN EL QUE HAYA CORTINAS O CORTINADOS QUE PUEDAN TOCAR O SER CHAMUSCADOS POR EL CALEFACTOR, O EN UN LUGAR EN EL QUE PUEDA OBSTRUIRSE LA CIRCULACIÓN DE AIRE HACIA EL CALEFACTOR. MANTENGA LOS CABLES ELÉCTRICOS, ROPA DE CAMA, MUEBLES Y OTROS MATERIALES COMBUSTIBLES ALEJADOS DEL CALEFACTOR.

CAUTION



PARA LA OPERACIÓN CORRECTA: EL CALEFACTOR ESTÁ EQUIPADO CON UN TERMOSTATO INCORPORADO. SI SE USA UN TERMOSTATO DE PARED, SE NECESITA UNA CONEXIÓN SEPARADA DE ALIMENTACIÓN DESDE ÉSTE HASTA EL CALEFACTOR. VEA EL DIAGRAMA DE CONEXIONADO DE LA FIG. 3.

NOTA: La ubicación del agujero debe ser a 12" (305 mm) del ángulo, y a 1/4" (6,3 mm) por encima del piso terminado.

ATENCIÓN



EL USO DE UN TERMOSTATO REMOTO QUE DESCONECTE LA ALIMENTACIÓN ELÉCTRICA DEL CALEFACTOR, ANULA LA FUNCIÓN DE RETARDO DE APAGADO DEL VENTILADOR, Y NO PERMITE AL CALEFACTOR ENFRIARSE COMO NECESITA. HACER LA CONEXIÓN DEL CALEFACTOR DE ESTA MANERA RESULTARÁ EN SOBRECALENTAMIENTO Y POSIBLE DAÑO AL CALEFACTOR Y/O A SUS CERCANÍAS. CONECTE EL CALEFACTOR EXACTAMENTE COMO SE MUESTRA EN LOS DIAGRAMAS DE CONEXIONADO DE FIG. 2 Y FIG. 3.

PARA INSTALACIÓN HORIZONTAL ÚNICAMENTE

Este calefactor puede conectarse al cableado estándar de edificios (temperatura nominal, 60 °C como mínimo).

1. Corte una abertura de 14 1/4" x 3 5/8" (361,9 x 92,1 mm) en la ubicación deseada, tal como muestra la Fig. 1. Mantenga el área de despeje libre de obstrucciones.
2. Retire la cubierta superior de la envoltura del calefactor, quitando los tornillos de la cubierta.
3. Determine cuál de los prepunzonados de la envoltura usará para el cableado externo, y retírelo (vea la Fig. 1). Instale un aliviador de tensiones (no provisto con el equipo).
4. Pase el cableado externo por el aliviador de tensiones, dejando 6" (12,7 mm) de cable dentro de la caja.
5. Haga la conexión del cableado, uniendo el cableado externo a los dos (2) cables flexibles negros (modelo para 240/208 volt), o a los cables flexibles negro y blanco (modelo para 120 volt) por medio de las tuercas para cables (provistas). Conecte el cable de tierra externo al cable flexible de tierra por medio de la tuerca para cables (provista). Vea la Fig. 2.

NOTA: Si se usa un termostato de pared:

- a. No se puede usar con este calefactor un termostato de pared de dos polos, en el que ambos polos alternen ciclos de conexión-desconexión (On-Off) de acuerdo con los cambios de temperatura. En este caso se necesita que funcione un solo polo, y

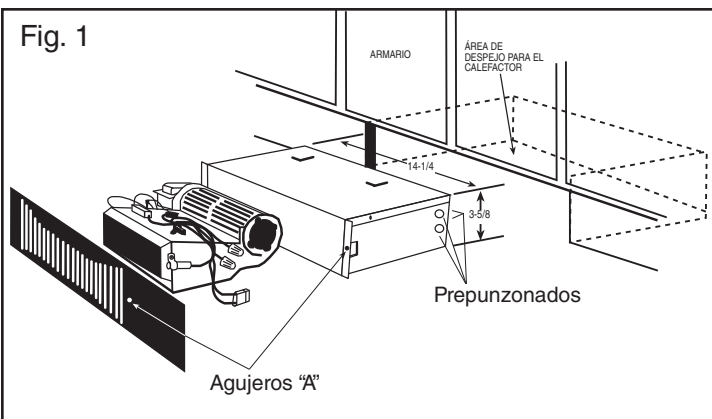

ese polo debe conectar y desconectar **sólo** el elemento calefactor, y **no** el motor. La conmutación conexión-desconexión de ambos cables de alimentación anularía la función de retardo de apagado del ventilador, originando así sobrecalentamiento y posible daño al calefactor..

- b. Desconecte el cable azul del terminal del termostato incorporado en el punto A, como muestra el diagrama de conexionado de la Fig. 3. Cubra el terminal del termostato con la tuerca para cables. Conecte el cable azul al cable externo que viene del lado de carga del termostato (vea la Fig. 3). Complete las conexiones externas restantes de acuerdo con la Fig. 3.
6. Vuelva a colocar y asegure la cubierta superior sobre la envoltura del calefactor, y luego posicione el calefactor en la abertura.
 7. Usando los agujeros de las pestañas de la envoltura como plantilla, asegure la rejilla frontal y el calefactor, perforando dos agujeros de 3/32" (0,093" / 2,3 mm) de diámetro en el tablero del armario, e instalando dos tornillos (provistos) N° 6 x 3/4" (152,4 x 19 mm) en los agujeros "A" (Vea la Fig. 1).

SPECIFICATIONS

Modelo	Potencia (watt)	Tensión (volt)	Corriente (A)
S1500TB	$\frac{1500}{750}$	120	$\frac{12.5}{6.3}$
S1504TB	$\frac{1500 / 1125}{750 / 564}$	240 / 208	$\frac{6.3 / 5.4}{3.1 / 2.7}$

PARA CAMBIAR LA POTENCIA DE SALIDA (WATT)

El cuadro precedente muestra las potencias de salida, en watt, que están disponibles en cada modelo. Cada calefactor está cableado en fábrica para entregar su potencia máxima. Para cambiar la potencia retire el cable de empalme rojo ubicado en el lado izquierdo del elemento (vea las Figuras 3 y 4).

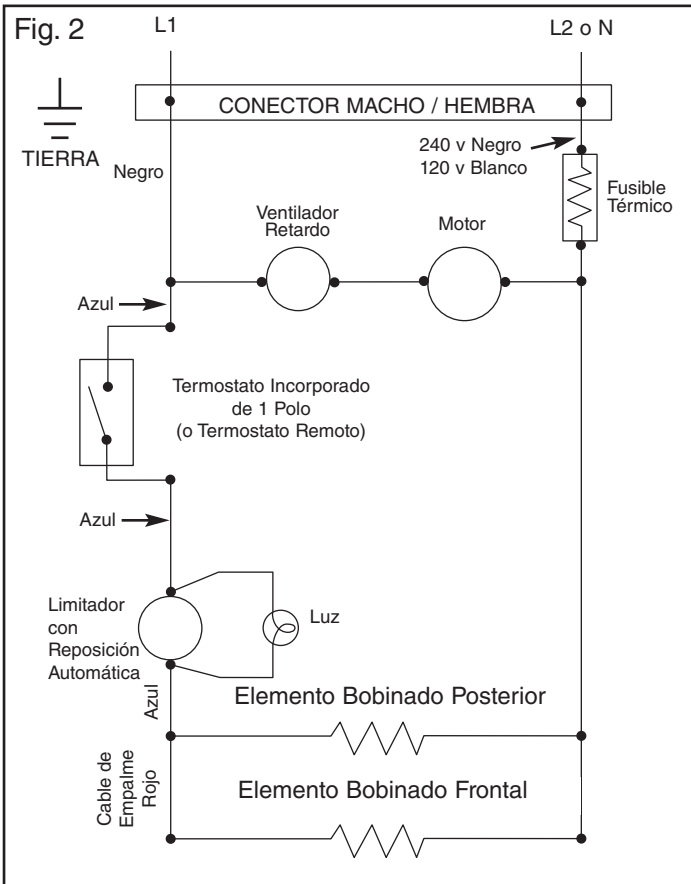

**Diagrama de Conexionado –
Para Termostato Incorporado**
Para 750 watt, retire el cable de empalme rojo

INFORMACIÓN IMPORTANTE



Diagrama de Conexión – Para Termostato Remoto

Para 750 watt, retire el cable de empalme rojo

NOTA: Si se usa un termostato de pared: no se puede usar con este calefactor un termostato de pared de dos polos, en el que ambos polos alternen ciclos de conexión-desconexión (On-Off) de acuerdo con los cambios de temperatura. En este caso se necesita que funcione un solo polo, y ese polo debe conectar y desconectar sólo el elemento calefactor, y no el motor. La conmutación conexión-desconexión de ambos cables de alimentación anularía la función de retardo de apagado del ventilador, originando así sobrecalentamiento y posible daño al calefactor.

ADVERTENCIA

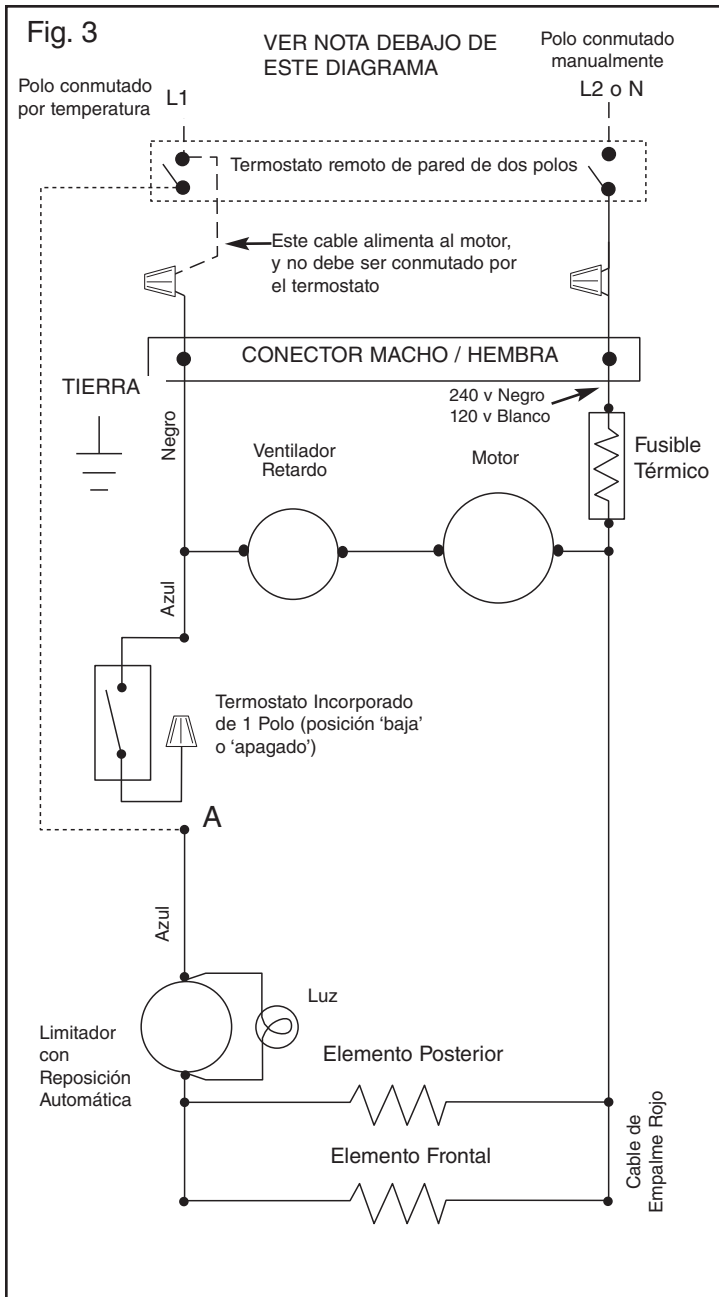
SU CALEFACTOR ESTÁ PROVISTO DE UN FUSIBLE TÉRMICO AUXILIAR DE SEGURIDAD, QUE SE ABRIRÁ SOLAMENTE SI EL CALEFACTOR TIENE UN PROBLEMA QUE REQUIERA UNA REPARACIÓN IMPORTANTE. **NO PUENTEES NI ANULE ESTE FUSIBLE.** EL CALEFACTOR SÓLO PUEDE SER REPARADO POR UN CENTRO DE SERVICIO CALIFICADO.

ATENCIÓN

PARA UNA OPERACIÓN SEGURA CORRECTA Y CONTINUADA, SU CALEFACTOR DEBE SER INSPECCIONADO Y LIMPIADO PERIÓDICAMENTE. DEPENDIENDO DE LA APLICACIÓN, EL CALEFACTOR DEBE SER INSPECCIONADO Y LIMPIADO AL MENOS ANUALMENTE. SI SE USA COMO FUENTE DE CALOR PRIMARIO, INSPECCIONE Y LIMPIE EL CALEFACTOR DOS VECES AL AÑO COMO MÍNIMO, O MÁS A MENUDO SI FUERA NECESARIO. NO CONTÍNE USANDO ESTE CALEFACTOR SI SE HA ACUMULADO PELUSA Y SUCIEDAD EN SU INTERIOR.

PARA LIMPIAR EL CALEFACTOR:

1. Desconecte la alimentación en el tablero principal de servicio.
2. Retire los tornillos y la rejilla.
3. Deslice el calefactor y la caja posterior hacia afuera.
4. Retire la parte superior de la envoltura.
5. Limpie el soplador y el interior del calefactor por medio de una aspiradora provista de cepillos.
6. Mueva cuidadosamente la rueda del soplador con el dedo para asegurarse de que pueda girar libremente. Verifique si se observa algún daño o sobrecalentamiento en el cableado, conectores o componentes. Si descubre algún problema, interrumpa el uso del calefactor hasta que sea reparado.
7. Vuelva a colocar la cubierta.
8. Deslice nuevamente el calefactor hasta su lugar.
9. Asegure la rejilla y el calefactor por medio de los tornillos.
10. Vuelva a conectar la alimentación eléctrica.
11. Verifique que el calefactor funcione correctamente.

NOTICIA OPERATIVA

Su calefactor está equipado con un control limitador con reposición automática, que impedirá un posible incendio, apagando el equipo automáticamente en caso de sobrecalentamiento. Si esto ocurriera, la luz indicadora se iluminará y continuará encendida hasta la reposición (retorno al estado normal) del limitador.

ATENCIÓN

LA LUZ INDICADORA ENCENDIDA SIGNIFICA QUE EL CALEFACTOR HA SIDO SOMETIDO A ALGUNA CONDICIÓN ANORMAL QUE HA CAUSADO SU SOBRECALENTAMIENTO. INSPECCIONE EL CALEFACTOR PARA ASEGURARSE DE QUE NO HAYA SIDO BLOQUEADO DE ALGUNA MANERA. (SI FUERA ASÍ, ELIMINE EL BLOQUEO). SI NO HAY INDICACIÓN DE BLOQUEO, SE RECOMIENDA HACER INSPECCIONAR EL CALEFACTOR POR UN ELECTRICISTA O SERVICIO DE REPARACIÓN CONFIABLE, PARA ASEGURAR QUE EL CALEFACTOR NO HAYA SIDO DAÑADO.



PLACA DE CARACTERÍSTICAS

MODEL NO. **S1504TB** DATE CODE **0107**
 FAN FORCED WALL HEATER
 240 1500/750 6.2/3.1
 VOLTS AC WATTS AMPS
 CAUTION: USE ONLY WITH TS ENCLOSURE.
 DO NOT OPERATE WITHOUT GRILLE IN PLACE.
 ATTENTION: UTILISER UNIQUEMENT AVEC UN BOÎTIER TS.
 NE PAS FAIRE FONCTIONNER SANS LA GRILLE.
 PRECAUTION: USARLO SÓLO CON LA CUBIERT A TS.
 NO DEVE ENCENDERSE SIN LA REJILLA.



Marley Engineered Products
 BENNETTSVILLE, SC 29512

GARANTIA LIMITADA

Todos los productos fabricados por Marley Engineered Products están garantizados contra defectos de manufactura y de materiales por un año desde la fecha de instalación, excepto los elementos calefactores, que están garantizados contra defectos de manufactura y de materiales por cinco años desde la fecha de instalación. Esta garantía no se aplica a daños debidos a accidente, mal uso o alteración, ni en los casos en que la tensión eléctrica conectada supere a la tensión nominal -indicada en la placa de características- en más de un 5 %, ni a equipos que hayan sido instalados incorrectamente, o cableados o mantenidos en violación a las instrucciones de instalación del producto. Todo reclamo por trabajos bajo garantía debe acompañarse con una prueba de la fecha de instalación.

El cliente será responsable de todos los costos incurridos en el retiro o reinstalación de productos, incluyendo los costos de mano de obra y los costos de envío incurridos para regresar productos al Centro de Servicio de Marley Engineered Products. Dentro de las limitaciones de esta garantía, las unidades que no funcionan deben regresarse al centro de servicio autorizado Marley más cercano, o al Centro de Servicio de Marley Engineered Products, y nosotros lo repararemos o reemplazaremos, a nuestra opción, sin cargo para usted, con el flete de retorno pagado por Marley. Se acuerda que tal reparación o reemplazo es el único recurso que Marley Engineered Products pone a su disposición.

LAS GARANTÍAS EXPUESTAS MÁS ARRIBA TOMAN EL LUGAR DE TODA OTRA GARANTÍA, EXPRESA O IMPLÍCITA, Y POR LA PRESENTE SE DECLINA Y EXCLUYE DE ESTE ACUERDO TODA GARANTÍA IMPLÍCITA DE COMERCIABILIDAD Y ADECUACIÓN A UN PROPÓSITO PARTICULAR QUE EXCEDA LAS GARANTÍAS EXPRESAS ANTEDICHAS. MARLEY ENGINEERED PRODUCTS NO SE HARÁ RESPONSABLE POR DAÑOS CONSIGUIENTES QUE SE PRODUZCAN CON RESPECTO AL PRODUCTO, EN BASE YA SEA A NEGLIGENCIA, AGRAVIO, RESPONSABILIDAD ESTRICTA, O CONTRATO.

Algunos estados o jurisdicciones no permiten la exclusión o limitación de daños incidentales o consiguientes, de modo que la exclusión o limitación expresada más arriba puede no aplicarse a su caso. Esta garantía le da derechos legales específicos, y usted puede tener también otros derechos, que varían de un estado o jurisdicción a otro.

Para obtener la dirección de su centro de servicio autorizado más cercano, comuníquese con Marley Engineered Products (Bennettsville, SC, Estados Unidos de América), llamando al 1-800-642-4328. Toda mercadería regresada a la fábrica debe ser acompañada por una autorización de retorno y una etiqueta de identificación de servicio, ambas obtenibles en Marley Engineered Products. Cuando solicite la autorización de retorno, incluya todos los números de catálogo mostrados en los productos.

COMO OBTENER SERVICIO EN GARANTIA, PIEZAS DE REPUESTO E INFORMACION GENERAL

1. Servicio o repuestos, en garantía: **1-800-642-4328**
2. Compra de piezas de repuesto: **1-800-654-3545**
3. Información general sobre productos: **www.marlemep.com**

Nota: Cuando solicite servicio, siempre dé la información que sigue:

1. Número de modelo del producto
2. Fecha de fabricación
3. Número de parte o descripción



Marley
Engineered Products

470 Beauty Spot Rd. East
Bennettsville, SC 29512 USA

ECR 39295

Part No. 5200-2329-005

11/11



Marley

Engineered Products

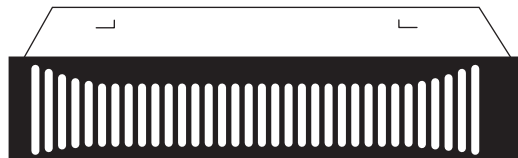

S1500TB et S1504TB RADIATEURS POUR PLINTHES AVEC THERMOSTAT INTEGRE

Instructions d'installation et d'entretien

Dear Owner,

Félicitations ! Merci d'avoir acheté ce nouveau radiateur fabriqué par Marley Engineered Products. Vous avez fait un sage investissement en sélectionnant un produit de la plus haute qualité dans l'industrie du chauffage. Veuillez lire avec soin les recommandations d'installation et d'entretien données dans ce manuel. Vous devriez bénéficier d'années de confort de chauffage efficace avec ce produit de Marley Engineered Products... le numéro un de cette industrie en conception, fabrication, qualité et service.

*... les employés de
Marley Engineered Products*

AVERTISSEMENT

Lire avec attention - Ces instructions sont conçues pour éviter toutes difficultés d'installation des radiateurs. Etudiez attentivement ces instructions pour faire des économies de temps et d'argent. Respectez les procédures pour réduire au plus court la durée d'installation. **Pour réduire les risques d'incendie et d'électrocution :**

1. Débrancher toute alimentation allant vers le radiateur au niveau du tableau de distribution principal avant de câbler, d'entretenir ou démonter le radiateur.
2. Tout câblage doit être en conformité avec les réglementations électriques nationales et locales, et le radiateur doit être relié à la terre en précaution contre une possible électrocution.
3. Vérifier que la prise secteur sur laquelle le radiateur va être branché correspond aux spécifications mentionnées sur la plaque signalétique du radiateur avant de le brancher.
4. La surface du radiateur devient chaude à l'usage. Pour éviter les brûlures débrancher le radiateur et le laisser refroidir avant de le toucher.
5. Aucun objet ne doit pénétrer volontairement ou par accident dans les orifices de ventilation ou d'échappement du radiateur. Vous risqueriez une électrocution, un incendie, ou bien d'endommager le radiateur.
6. Pour éviter les incendies, ne bloquez jamais les orifices de ventilation ou d'échappement du radiateur. Garder les matériaux combustibles, comme cartons, cageots, etc. loin du radiateur. N'installez pas le radiateur derrière une porte, un meuble, des serviettes, ou des cartons.
7. Le radiateur comprend des pièces qui émettent des arcs et des étincelles. À ne pas utiliser dans les zones où peinture, essence, ou autres liquides inflammables, sont utilisés ou entreposés.
8. N'utilisez le radiateur que comme indiqué dans ce manuel. Toute autre utilisation non recommandée dans ce manuel peut entraîner un incendie, une électrocution, ou des blessures personnelles.
9. Le radiateur ne doit pas être utilisé dans une atmosphère corrosive comme une atmosphère marine, une serre ou une zone d'entreposage.

CONSERVER CES INSTRUCTIONS



AVERTISSEMENT

POUR REDUIRE LES RISQUES D'INCENDIE ET D'ELECTROCUTION, N'INSTALLEZ PAS LE RADIATEUR SANS CONTRE-BOÎTIER. N'UTILISEZ PAS LE RADIATEUR SANS LA GRILLE.

ATTENTION



1. N'UTILISEZ PAS LE RADIATEUR POUR ASSECHER DES TRAVAUX. LE RADIATEUR NE DOIT PAS ETRE EXPOSE A LA PEINTURE, AU PLATRE, A LA SCIURE OU A LA POUSSIERE.

2. LE RADIATEUR DEVIENT TRES CHAUD LORSQU'IL EST UTILISE. NE L'INSTALLEZ PAS DERRIERE UNE PORTE, UN PORTE-SERVIETTES, DANS UN PLACARD, OU TROP PRES DE RIDEAUX. CES DERNIERS POURRAIENT ETRE BRULES OU QUI POURRAIENT GENERER LE CIRCULATION D'AIR AUTOUR DU RADIATEUR. ELOIGNEZ LES FILS ELECTRIQUES, LA LITERIE, LES MEUBLES ET AUTRES MATERIAUX COMBUSTIBLES DU RADIATEUR.

ATTENTION



POUR LA FONCTION APPROPRIÉE: LE RADIATEUR EST MUNI D'UN THERMOSTAT INCORPORÉ. SI VOUS UTILISEZ UN THERMOSTAT MURAL, VOUS DEVEZ UTILISER UN FIL ENTRE LE THERMOSTAT ET LE RADIATEUR. VOIR LE DIAGRAMME ÉLECTRIQUE FIG. 3.

N.B. : L'ouverture doit être à 30 cm du coin et à 0,5 cm du sol fini.

ATTENTION



N'UTILISEZ PAS DE THERMOSTAT QUI COUPE L'ALIMENTATION DU RADIATEUR. CECI GENERAIT LE FONCTIONNEMENT DU VENTILATEUR ET EMPECHERAIT LE RADIATEUR DE REFROIDIR CORRECTEMENT. SI VOUS CABLEZ LE RADIATEUR DE CETTE MANIERE, IL RISQUE DE SURCHAUFFER ET D'ETRE ENDOMMAGE. CABLEZ LE RADIATEUR EXACTEMENT COMME INDIQUE SUR LES FIG. 2 ET FIG. 3.

MONTAGE HORIZONTAL UNIQUEMENT

Ce radiateur peut être câblé avec des fils standards (60° C minimum).

- Découpez une ouverture de 36,2 x 9,2 cm à l'endroit désiré comme indiqué sur la Fig. 1. Retirez toutes les obstructions de la zone de dégagement.
- Retirez les vis du couvercle du chauffage puis retirez le couvercle.
- Déterminez les trous prédécoupés que vous voulez utiliser pour le câblage et retirez les pastilles correspondantes (voir Fig. 1). Installez l'ancrage de gaine (non fournie).
- Passez le fil par l'ancrage de gaine et laissez dépasser 13 cm de fil environ à l'intérieur du boîtier.
- Connectez le fil d'alimentation aux deux (2) fils noirs pour les modèles 240/208 V model ou aux fils noir et blanc pour les modèles 120 V avec les capuchons électriques fournis. Voir Fig. 2.

N.B. : Si vous utilisez un thermostat mural :

- Il ne peut pas avoir deux pôles actifs pour ce radiateur. Un seul pôle doit être actif et il ne doit contrôler que l'élément chauffant plutôt que le moteur. Un thermostat à deux pôles actifs générerait

Fig. 1

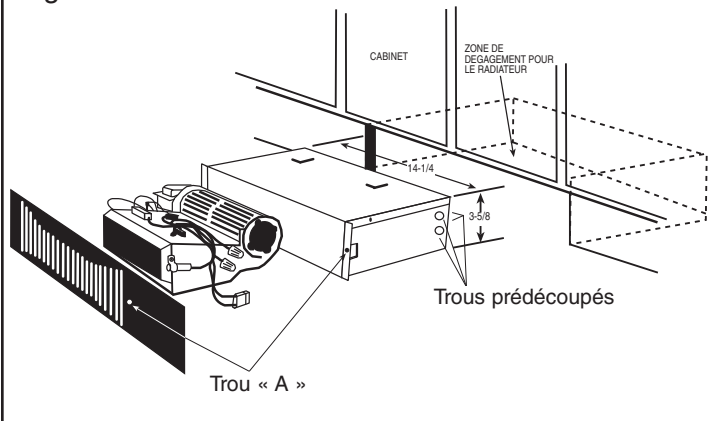

le fonctionnement du ventilateur après arrêt du chauffage et risquerait d'entraîner une surchauffe du radiateur et d'endommager celui-ci.

- Déconnectez le fil bleu du thermostat au point A du diagramme électrique, Fig. 3. Isolez le fil du thermostat avec un capuchon électrique. Connectez le fil du câblage secteur au fil d'alimentation du côté charge du thermostat (voir Fig. 3). Effectuez les autres connexions comme sur la Fig. 3.
- Placez le couvercle du radiateur et placez le radiateur dans l'ouverture.
 - Utilisez les trous du boîtier comme patron. Fixez la grille et le radiateur en perçant deux trous de 2,3 mm dans le placard et en installant deux vis (fournies) de 15,3 cm par 1,9 cm par le trou « A » (voir Fig. 1).

SPECIFICATIONS

N° modèle	Puissance	Tension	Intensité
S1500TB	$\frac{1500}{750}$	120	$\frac{12,5}{6,3}$
S1504TB	$\frac{1500 / 1125}{750 / 564}$	240 / 208	$\frac{6,3 / 5,4}{3,1 / 2,7}$

POUR CHANGER LA PUISSANCE

Le tableau indique la puissance pour chaque modèle. Chaque radiateur est câblé en usine à sa puissance maximale. Pour changer la puissance du radiateur, retirez le cavalier rouge situé à gauche de l'élément chauffant (voir Fig. 3 & 4).



Diagramme électrique – Pour thermostat incorporé
Pour 750 Watts, retirez le cavalier rouge

INFORMATION IMPORTANTE

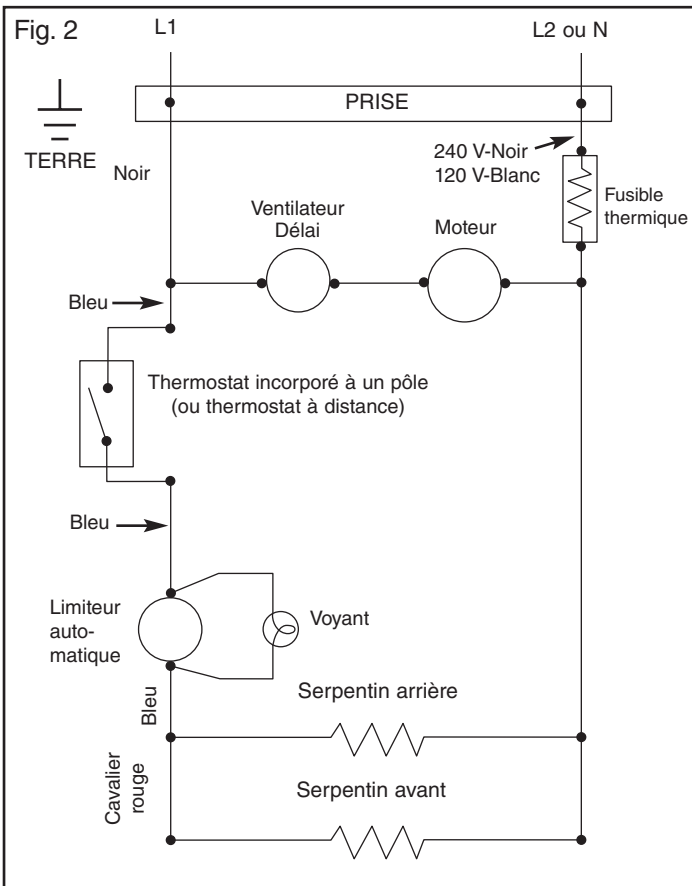

Diagramme électrique – Pour thermostat à distance
Pour 750 Watts, retirez le cavalier rouge

NOTE: Si vous utilisez un thermostat mural, il ne peut pas avoir deux pôles actifs pour ce radiateur. Un seul pôle doit être actif et il ne doit contrôler que l'élément chauffant plutôt que le moteur. Un thermostat à deux pôles actifs gênerait le fonctionnement du ventilateur après arrêt du chauffage et risquerait d'entraîner une surchauffe du radiateur et d'endommager celui-ci.

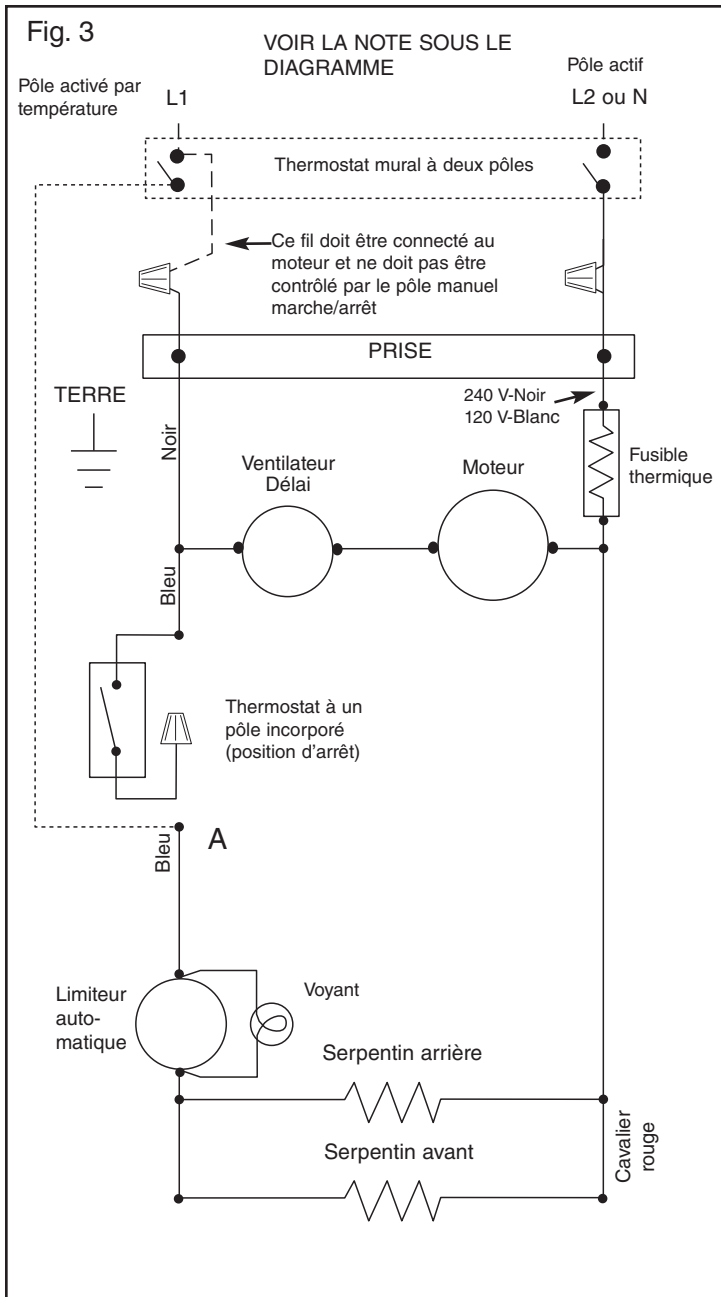

AVERTISSEMENT

VOTRE RADIATEUR EST MUNI D'UN FUSIBLE DE SECURITE QUI NE SAUTE QUE LORSQUE LE RADIATEUR A BESOIN DE REPARATIONS IMPORTANTES. **NE COUTOURNEZ PAS CE FUSIBLE.** LE RADIATEUR DOIT ETRE REPARÉ PAR UN ELECTRICIEN QUALIFIE.

ATTENTION



POUR UN FONCTIONNEMENT CORRECT ET SUR, VOTRE RADIATEUR DOIT ETRE INSPECTE ET NETTOYE REGULIEREMENT. EN FONCTION DE L'APPLICATION, LE RADIATEUR DOIT ETRE INSPECTE ET NETTOYE AU MOINS UNE FOIS PAR AN, DEUX FOIS PAR AN OU PLUS SOUVENT S'IL EST UTILISE COMME LA SOURCE PRINCIPALE DE CHAUFFAGE. ARRETER D'UTILISER LE CHAUFFAGE SI LA POUSSIERE S'Y EST ACCUMULEE.

POUR NETTOYER LE RADIATEUR :

1. Déconnectez l'alimentation au niveau du disjoncteur.
2. Retirez les vis et la grille.
3. Retirez le radiateur et le contre-boîtier.
4. Retirez le couvercle.
5. Nettoyez le ventilateur avec un aspirateur muni d'une brosse.
6. Faites tourner délicatement les pales du ventilateur pour être sûr qu'il tourne librement. Inspectez les fils et les composants pour tout signe de surchauffe. Si vous découvrez un problème, n'utilisez plus le radiateur jusqu'à ce qu'il soit réparé.
7. Remplacez le couvercle.
8. Remplacez le radiateur.
9. Vissez la grille et le radiateur en place.
10. Rebranchez le radiateur.
11. Vérifiez que le radiateur fonctionne correctement.

NOTICE DE FONCTIONNEMENT

Votre radiateur est muni d'un limiteur automatique qui éteint automatiquement le radiateur pour éviter un incendie en cas de surchauffe du radiateur. Dans ce cas, le voyant s'allume et reste allumé jusqu'à ce que le limiteur se remette à zéro.

ATTENTION



LE VOYANT S'ALLUME POUR INDIQUER QUE LE RADIATEUR A ETE SOUMIS A DES CONDITIONS ANORMALES QUI ONT CAUSE UNE SURCHAUFFE. VERIFIEZ QUE LA CIRCULATION D'AIR AUTOUR DU RADIATEUR N'EST PAS BLOQUEE (RETIRER LES OBSTRUCTIONS LE CAS ECHEANT). SI VOUS N'OBSERVEZ AUCUNE OBSTRUCTION, NOUS VOUS RECOMMANDONS DE FAIRE INSPECTER LE RADIATEUR PAR UN ELECTRICIEN QUALIFIE POUR VERIFIER QUE LE RADIATEUR N'EST PAS ENDOMMAGE.

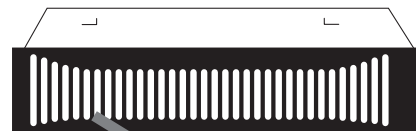

PLAQUE

MODEL NO. **S1504TB**

DATE CODE **0107**

FAN FORCED WALL HEATER

240 1500/750

6.2/3.1

VOLTS AC WATTS AMPS

CAUTION: USE ONLY WITH TS ENCLOSURE.
DO NOT OPERATE WITHOUT GRILLE IN PLACE.

ATTENTION: UTILISER UNIQUEMENT AVEC UN BOÏTIER TS.
NE PAS FAIRE FONCTIONNER SANS LA GRILLE.

PRECAUTION: USARLO SÓLO CON LA CUBIERT A TS.
NO DEVE ENCENDERSE SIN LA REJILLA.



774G LISTED
ROOM HEATER

Marley Engineered Products
BENNETTSVILLE, SC 29512

GARANTIE LIMITÉE

Tous les produits fabriqués par Marley Engineered Products sont garantis contre les défauts de matériaux et de main d'œuvre pendant un an à compter de la date d'installation, sauf pour les éléments de chauffe qui sont garantis contre les défauts de matériaux et de main d'œuvre pendant cinq ans à compter de la date d'installation. Cette garantie ne s'applique pas à des dommages suite à accident, abus ou altération, ni au cas où le secteur d'alimentation fait plus de 5% au-delà de la tension nominale, ni si l'équipement a été mal installé, mal câblé ou mal entretenu en violation des instructions d'installation données. Toutes les réclamations au titre de la garantie doivent être accompagnées de la preuve de la date d'installation.

Le client prendra en charge tous les frais relatifs au démontage et remontage des produits, y compris les temps de main d'œuvre, et des coûts d'acheminement pour renvoyer les produits défectueux au centre de réparation de Marley Engineered Products. En tenant compte des restrictions énoncées de cette garantie, les unités en panne doivent être renvoyées au centre de service agréé Marley le plus proche, ou centre de Marley Engineered Products, et nous les réparons ou les remplaçons, à notre choix, sans frais pour vous, avec les frais d'expédition en retour payés par Marley. Il est entendu que cette réparation ou ce remplacement constituera la seule compensation fournie par Marley Engineered Products.

CETTE GARANTIE DÉCRITE TIENT LIEU DE TOUTES AUTRES GARANTIES EXPLICITES OU IMPLICITES. TOUTES LES GARANTIES IMPLICITES DE VALEUR MARCHANDE ET D'ADÉQUATION À UN BUT SPÉCIFIQUE QUI EXCÉDERAIENT LADITE GARANTIE SONT ICI DÉCLINÉES ET EXCLUES DE CET ACCORD. MARLEY ENGINEERED PRODUCTS NE PEUT PAS ÊTRE TENU POUR RESPONSABLE DES DOMMAGES CONSÉCUTIFS SURVENANT DU FAIT DE CE PRODUIT, QU'ILS SOIENT FONDÉS SUR NÉGLIGENCE, FAUTE, RESPONSABILITÉ STRICTE OU CONTRACTUELLE.

Certains états ne permettent pas l'exclusion ou la limitation pour les dommages annexes ou consécutifs, de ce fait l'exclusion ou limitation plus haut peut n'est pas applicable pour vous.

Cette garantie vous donne des droits légaux spécifiques, et vous pourriez avoir d'autres droits qui varient d'un état à l'autre. Pour obtenir l'adresse du centre de réparation agréé le plus proche de chez vous, contacter Marley Engineered Products à Bennettsville, SC, E.U.A. au 1-800-642-4328. Les marchandises qui nous sont retournées doivent être accompagnées d'une autorisation de retour et d'une étiquette d'identification de réparation, à obtenir de Marley Engineered Products. En formulant cette demande de renvoi, fournir tous les numéros de référence inscrits sur l'appareillage.

COMMENT OBTENIR DES INFORMATIONS GÉNÉRALES ET DEMANDER UNE RÉPARATION OU DES PIÈCES SOUS GARANTIE

- | | |
|--|--|
| 1. Réparations et pièces sous garantie | 1-800-642-4328 |
| 2. Achat de pièces de rechange | 1-800-654-3545 |
| 3. Informations générales sur les produits | www.marleymep.com |

¹ Lorsque vous demandez de l'assistance, ayez toujours en main

1. Le numéro de modèle du produit
2. La date de fabrication
3. Numéro ou description de la pièce



Marley
Engineered Products

470 Beauty Spot Rd. East
Bennettsville, SC 29512 USA